

## **Prova de Aferição de Expressões Artísticas**

### **Prova 27 | 2.º Ano de Escolaridade | 2017**

Decreto-Lei n.º 17/2016, de 4 de abril

#### **Guião da Prova**

Duração da Prova: 135 minutos.

5 Páginas

---

Parte A: 90 minutos | Intervalo: 30 minutos | Parte B: 45 minutos

---

EXEMPLO

Nos termos da lei em vigor, as provas de avaliação externa são obras protegidas pelo Código do Direito de Autor e dos Direitos Conexos. A sua divulgação não suprime os direitos previstos na lei. Assim, é proibida a utilização destas provas, além do determinado na lei ou do permitido pelo IAVE, I.P., sendo expressamente vedada a sua exploração comercial.

## PROVA DE AFERIÇÃO – EXPRESSÕES ARTÍSTICAS 2.º ANO (27)

### TIPO DE TAREFAS

#### GUIÃO – PARTE A (acompanhar com o Guião Áudio)

[Os alunos estão em roda, conforme indicação no Guião do Aplicador]

[Instruções dadas por um narrador em faixa áudio]

*Olá, vais começar a primeira parte da prova de Expressões Artísticas. Ao longo desta sessão, sempre que ouvires este som,*

[som de indicação de instrução]

*deves prestar atenção às instruções que te são dadas.*

[som de indicação de instrução]

*Deita-te no chão da sala.*

[começa a música para aquecimento]

*Imagina que acabaste de acordar. Ao longe, ouves os sons da casa. Começas a tentar levantar-te muito lentamente. Espreguiça-te demoradamente, começando por esticar os braços, depois as pernas e, por fim, o corpo todo. Boceja e, em seguida, em silêncio, conta até dez, com movimentos exagerados do rosto.*

*Agora, movimenta-te pelo espaço, admirando tudo à tua volta. Começas a ouvir um som vindo da janela. Aproximas-te. Abres a janela imaginária e sentes o vento, primeiro na cara e depois no corpo todo. O vento envolve-te e comesças a voar.*

*Lá de cima, contempla tudo em teu redor. Olha para baixo e depois novamente à tua volta. O vento abranda, o teu corpo desce, e ficas no meio de outras pessoas que também acabaram de aterrar.*

*Agora, presta atenção. Sempre que ouvires tocar este sino,*

[som de sino]

*para e, sem falar, cumprimenta a pessoa que estiver mais perto de ti. Quando o sino deixar de se ouvir, retoma o teu caminho como se nunca tivesses encontrado essa pessoa.*

[som de sino | pausa | som de sino | pausa | som de sino | pausa]

*Da próxima vez que o sino tocar, aproxima-te do colega que estiver mais perto de ti.*

[som de sino]

*Agora, um de vocês vai imitar os movimentos do outro, como se fosse um espelho, em câmara lenta. Começam por decidir quem faz os movimentos e quem os imita.*

[som de indicação de instrução]

*Podem começar.*

[som de indicação de instrução]

*Agora, trocam de funções (quem estava a fazer os movimentos passa a imitá-los e vice-versa).*

**[som de indicação de instrução]**

*Está na hora de voltares para casa. Para conseguires regressar, vais precisar da ajuda de uma corrente de ar. Começas a ouvir o vento e sopras tu também para o tornar mais forte. Repete depois de mim.*

**[som do vento]**

*Agora, apanha boleia do vento e volta para o teu lugar na roda inicial.*

**Tarefa 1**

**[som de indicação de instrução]**

*Sape gato lambareiro  
Tira a mão do açucareiro.  
Tira a mão, tira o pé  
Do açúcar, do café.*

*Podemos utilizar a percussão corporal para acompanhar uma lengalenga. Por exemplo:*

**[exemplo de frase rítmica]**

*Posso utilizá-la para acompanhar a lengalenga «Sape gato». Ora escuta.*

**[exemplo de frase rítmica a acompanhar a lengalenga]**

*Agora, vais criar uma frase rítmica, com vários sons, que vais produzir com o teu corpo, para repetires enquanto estiveres a dizer a lengalenga.*

*Tens cinco minutos para preparar a tua apresentação.*

**[4 minutos – som de indicação de instrução]**

*Atenção, falta 1 minuto para terminar.*

**[1 minuto – som de indicação de instrução]**

*O professor vai indicar quem é o primeiro a fazer a apresentação, depois será a vez do colega à sua direita, e assim sucessivamente.*

**Tarefa 2**

**[som de indicação de instrução]**

*O professor vai mostrar um par de pauzinhos chineses.*

**[pausa]**

*Espera, mas que objeto é este? Será mesmo um par de pauzinhos chineses? E se o par de pauzinhos chineses não for mesmo um par de pauzinhos chineses?*

*Sem saíres do teu lugar, vais olhar o objeto e imaginar que se trata de algo completamente diferente daquilo que realmente é. Vais imaginar que o par de pauzinhos chineses não é um par de pauzinhos chineses.*

*O professor vai entregar o par de pauzinhos chineses a um aluno e, depois, será a vez do colega à sua direita, e assim sucessivamente. Nenhum aluno pode falar durante o exercício.*

*Levanta-te e mostra aos teus colegas, apenas com gestos, para que serve o objeto que imaginaste. Deves fazer vários gestos diferentes para mostrares bem a tua ideia. Quando terminares, diz que objeto imaginaste, senta-te e passa o par de pauzinhos chineses ao colega que está à tua direita.*

EXEMPLO

## PARTE B

Vais agora dar início à 2.ª parte da prova.

### Tarefa 3

Com o quadrado de papel que te foi entregue, faz a dobragem da cabeça de um gato, seguindo as instruções da imagem.

Depois de teres construído a dobragem, usa a tua criatividade e, pelo menos, **três materiais diferentes** para decorar a cabeça do gato com os olhos, a boca e o focinho.

Lembra-te que existem, na sala, mais materiais disponíveis que podes usar, tais como: lápis de cor, lápis de cera, lãs, tecidos, revistas, jornais e material de desperdício.

# GATO

## CABEÇA

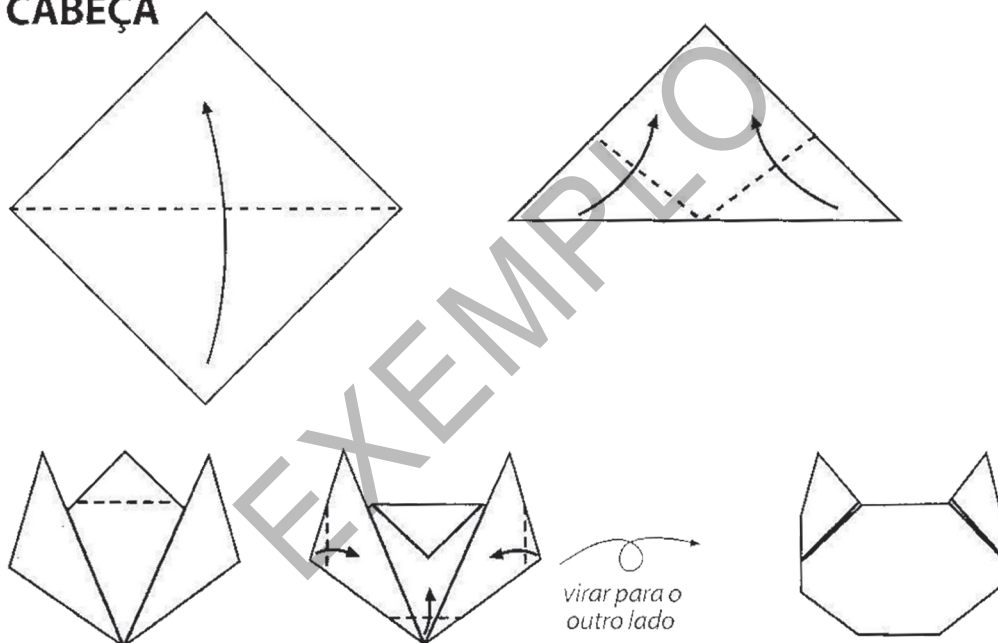

FIM DA PROVA